



CORTADORA CA-21 230/50/1

Cortadora de hortalizas compacta. 1 velocidad.



1050940



- ✓ Combinación de sistemas de seguridad: cabezal, tapa, corte de corriente.
- ✓ Completo sistema de avisos de errores.
- ✓ Aparato certificado por NSF Internacional (normativa de higiene, limpieza y materiales aptos para contacto con alimentos).
- ✓ 100% tested.

INCLUIDO

- ✓ Bloque motor de 1 velocidad.
- ✓ Cabezal cortadora.
- ✓ Rampa de expulsión.
- ✓ Recipiente recolector interior.
- ✓ Disco expulsor.
- ✓ Limpiador de rejillas universal QC-U.

OPCIONAL

- Caldero cutter.
- Rotor con cuchillas microdentadas.
- Rotor con cuchillas lisas.
- Rotor con cuchillas perforadas.

ACCESORIOS

- Caldero cutter
- Discos FCS
- Discos FCOS
- Rejilla para cubos FMS
- Rejillas para fritas FFS
- Discos FCES
- Discos ralladores SHS
- Rotor con cuchillas
- Packs discos y rejillas S
- Kit de corte Déli-cut - Compact Line
- Limpiador de rejilla universal QC-U

DESCRIPCIÓN COMERCIAL

Línea Active Compact.
Bloque motor de 1 velocidad + cabezal cortadora Compact.

Un corte perfecto

- ✓ Ajustes de gran precisión para obtener un corte uniforme y de excelente calidad.
 - ✓ Gravity Slide System: provista de rampa para la expulsión del producto por la gravedad. Permite reconstruir el producto para su almacenaje o presentación.
 - ✓ Disco expulsor incluido para los productos y cortes que lo requieran.
 - ✓ Puede dotarse de una amplia gama de discos y rejillas de la más alta calidad de corte.
- Combinando entre sí estos accesorios se pueden obtener más de 35 tipos de cortes y rallados diferentes.
- ✓ Posibilidad de añadir la función cutter añadiendo el caldero con cuchillas.

Built to last

- ✓ Construcción robusta en materiales alimentarios de la más alta calidad.
- ✓ Motor asíncrono de gran potencia.

Máxima comodidad para el usuario

- ✓ Diseño ergonómico: permite cortar el producto en un solo movimiento.
- ✓ Salida del producto lateral: requiere menos fondo en la mesa de trabajo y direcciona el producto evitando salpicaduras.
- ✓ Salida del producto orientable según necesidad del usuario en cada momento.
- ✓ Panel de mandos electrónico. Manejo extremadamente sencillo.

Mantenimiento, seguridad, higiene

- ✓ Pisador y tapa fácilmente desmontables para su limpieza.
- ✓ Discos de acero inoxidable aptos para lavavajillas. Las cuchillas desmontables permiten una limpieza minuciosa y eficiente.

ESPECIFICACIONES

Producción hora: 50 kg - 350 kg

Área boca entrada (cortadora): 89 cm²

Diámetro de disco: 180 mm

Velocidad motor: 1500 rpm

Potencia

Potencia total: 800 W

Alimentación eléctrica: 230 V / 50 Hz / 1~ (7 A)

Nivel de ruido a 1 m: <70 dB(A)

Ruido de fondo: 32 dB(A)

Dimensiones exteriores

Ancho: 378 mm

Fondo: 309 mm

Alto: 533 mm

Peso neto: 15.2 kg

Dimensiones del embalaje

382 x 563 x 480 mm

Volumen del embalaje: 0.8 m³

Peso bruto: 19.5 kg

PREPARACIÓN DINÁMICA
CORTADORAS DE HORTALIZAS

ficha de producto
actualizado 04/11/2024



SAMMIC S.L.
Basarte, 1 - 20720 AZKOITIA
www.sammic.com



CORTADORA CA-21 230/50/1

Cortadora de hortalizas compacta. 1 velocidad.



1050940

PREPARACIÓN DINÁMICA
CORTADORAS DE HORTALIZAS

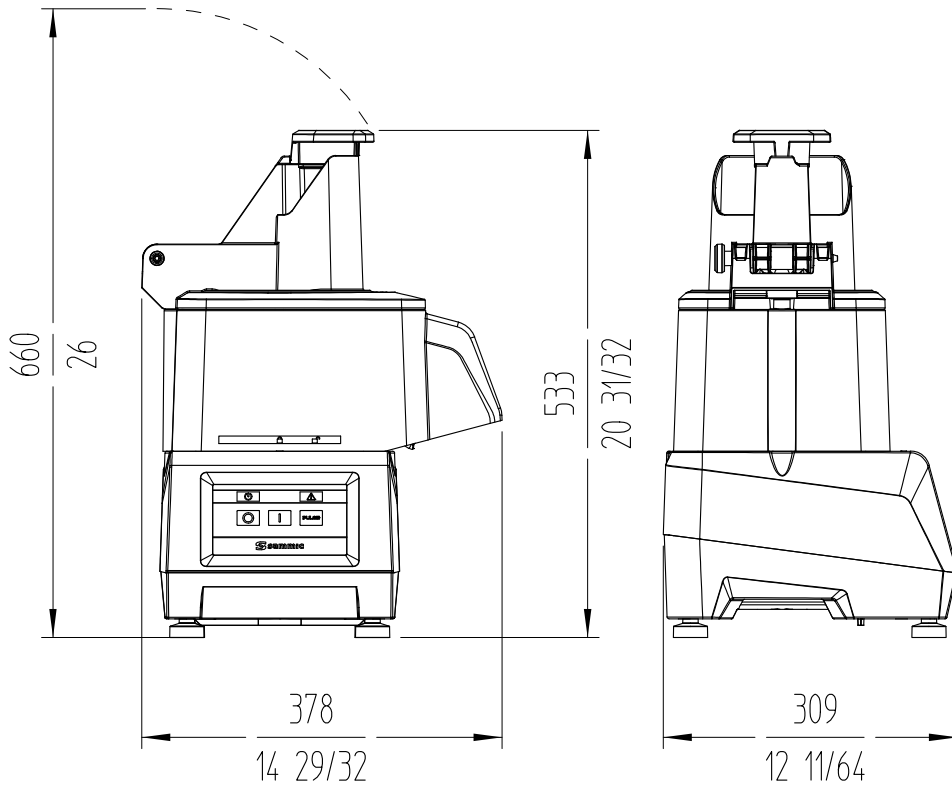

sammic
Fabricante de Equipos para Hostelería
ESPAÑA EXPORT
 www.sammic.es es.sammic.com
 Basarte 1 Basarte 1
 27720 Azkoitia, Spain 27720 Azkoitia, Spain
 ventas@sammic.com sales@sammic.com
 Tel.: +34 943 15 70 95 Tel.: +34 943 15 72 36



Proyecto	Fecha
Ref.	Uds.
Aprobado	

ficha de producto
actualizado 04/11/2024